

MT-LCD

EN FR IT ES DE NL

Display for Counter and T&A codes/ Affichage du compteur et des codes pour T&A/
Display per contatore e codici T&A/ Pantalla del contador y los códigos T&A/
Display für Zähler und T&A-Codes/ Display voor teller en T&A-codes



INSTALLERS'S MANUAL/MANUEL DE L'INSTALLATEUR/ MANUALE PER L'INSTALLATORE/MANUAL DEL INSTALADOR/ HANDBUCH/INSTALLATIEHANDLEIDING

FEATURES

1. Power Supply: 12 VDC
2. Compatible with EWSi/EWS
3. Display: 1.7 inch
4. Housing: Moulded Aluminium or ABS(black)
5. Dimensions(mm): 92x51x27
6. Data on display:
 - State of the counter
 - Time and date
 - Selected T&A codes (shift start/end, break start/end...)
 - Last 3 digits of User's ID number
7. Customizable background image, font size, design using separate software

CARACTÉRISTIQUES

1. Alimentation électrique : 12 V CC
2. Compatible avec EWSi/EWS
3. Écran : 1.7 pouce
4. Boîtier : Aluminium moulé ou ABS(noir)
5. Dimensions (mm) : 92x51x27
6. Données affichées à l'écran :
 - État du compteur
 - Heure et date
 - Codes sélectionnés pour les horaires et la présence au travail (début/fin du quart, début/fin de pause, etc.)
 - 3 derniers chiffres de l'identifiant de l'utilisateur
7. Fond d'écran personnalisable, taille de police, conception à l'aide d'un logiciel indépendant

CARATTERISTICHE

1. Alimentazione: 12 VDC
2. Compatibile con EWSi/EWS
3. Display: 1.7 pollici
4. Alloggiamento: Alluminio stampato o ABS (nero)
5. Dimensioni (mm): 92x51x27
6. Dati sul display:
 - Stato del contatore
 - Ora e data
 - Codici T&A selezionati (inizio/fine turno, inizio/fine pausa...)
 - Ultime 3 cifre dell'ID utente
7. Immagine dello sfondo, dimensioni dei caratteri e disegno personalizzabili utilizzando un software separato

CARACTERÍSTICAS

1. Fuente de alimentación: 12 V CC
2. Compatible con EWSi/EWS
3. Pantalla: 1.7 pulgadas
4. Carcasa: Aluminio moldeado o ABS (negro)
5. Dimensiones (mm): 92x51x27
6. Datos que se muestran:
 - Estado del contador
 - Fecha y hora
 - Códigos T&A seleccionados (inicio/fin de turno, inicio/fin de descanso, etc.)
 - Últimos 3 dígitos del número de ID del usuario
7. Imagen de fondo, tamaño de fuente y diseño personalizables utilizando un software por separado

PRODUKTDDETAILS

1. Stromversorgung: 12 VDC
2. Kompatibel mit EWSi/EWS
3. Display: 1.7 Zoll
4. Gehäuse: Aluminium Druckguss oder ABS (Schwarz)
5. Abmessungen (mm): 92x51x27
6. Daten auf dem Anzeigebildschirm:
 - Zählerstand
 - Uhrzeit und Datum
 - Ausgewählte Z&A-Codes (Schichtbeginn / -ende, Pausenbeginn / -ende ...)
 - Die letzten 3 Ziffern der Nutzer-ID
7. Benutzerdefiniertes Hintergrundbild, Schriftgröße, Design mit eigenständiger Software

EIGENSCHAPPEN

1. Netvoeding: 12 VDC
2. Compatibel met EWSi/EWS
3. Display: 1.7 inch
4. Behuizing: Gegoten aluminium of ABS(zwart)
5. Afmetingen (mm): 92x51x27
6. Gegevens op display:
 - Tellerstand
 - Tijd en datum
 - Geselecteerde T&A-codes (begin/einde werktijd, begin/einde pauze...)
 - Laatste 3 cijfers van het ID-nummer van de gebruiker
7. Aanpasbare achtergrondafbeelding, lettergrootte, ontwerp met afzonderlijke software

MOUNTING/ MONTAGE / INSTALLAZIONE/ MONTAJE/ MONTAGE/ MONTAGE

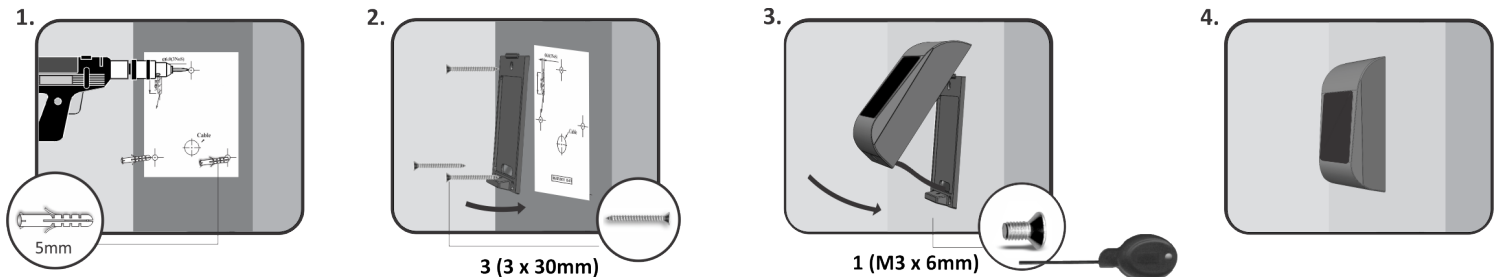

WIRING/ CÂBLAGE/ CABLAGGIO/ CABLEADO/ VEITRADRAHTUNG/ AANSLUEISTPING

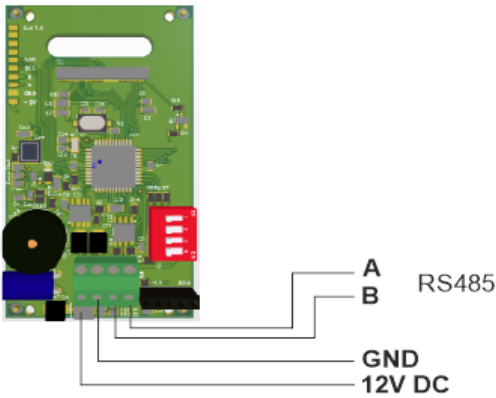

Connect the display to the second RS485 input. Take power supply from the reader's terminal block or from the main power terminal block.

Connectez l'écran à la deuxième entrée RS485. Assurez l'alimentation électrique à partir du bornier du lecteur ou du bornier principal.

Collegare il display al secondo ingresso RS485. Prelevare l'alimentazione dalla morsetteria del lettore o dalla morsetteria di alimentazione principale.

Conecte la pantalla a la segunda entrada RS485. Tome la alimentación del bloque de terminales del lector o del bloque de terminales de alimentación principal.

Schließen Sie das Display an den zweiten RS485 Eingang an. Die Stromversorgung erfolgt über die Klemmleiste des Lesegeräts oder über den Hauptanschlußklemmblock.

Sluit de display aan op de tweede RS485-ingang. Gebruik de netvoeding van het klemmenblok van de lezer of van het klemmenblok van de hoofdvoeding.

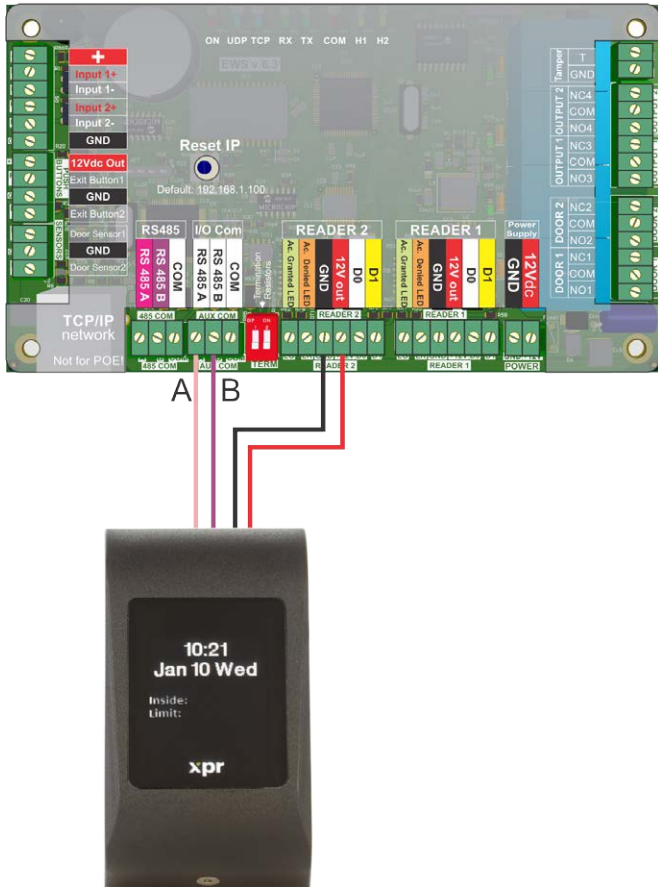

DIPSWITCH CONFIGURATION/ CONFIGURATION DE DIP-SWITCH/ CONFIGURAZIONE DIPSWITCH/CONFIGURACIÓN DEL INTERRUPTOR DIP/ DIP-SCHALTER KONFIGURATION/ DIPSCHAKELAARCONFIGURATIE

- 1.Address
- 2.Address
- 3. Not used
- 4.RS485 termination



Address	Switch 1	Switch 2	DipSwitch
1	OFF	OFF	
2	OFF	ON	
3	ON	OFF	
4	ON	ON	

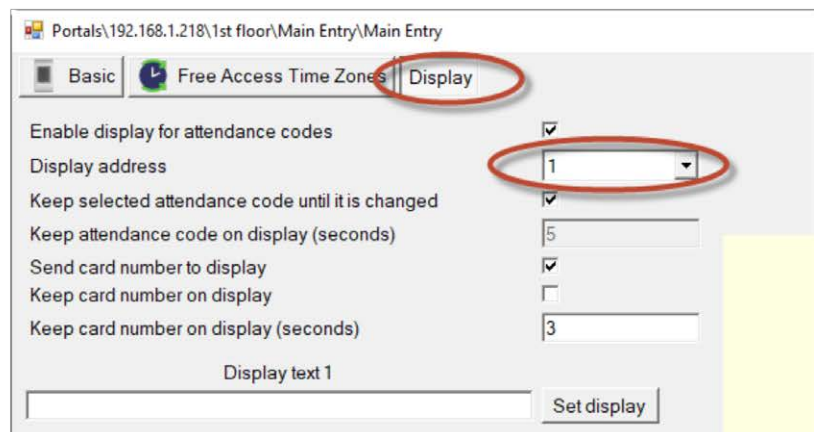

The display must be given address in order to communicate with PROS CS software.

- Put an address to the display using the dip-switch (pos. 1 and 2). The addresses are given in the table.
- After address is selected by dip-switch, give the same address in the PROS CS software. Go to the reader/right click/Properties and select the "Display" tab. Enable the display.
- Address 0 means there is no display.

L'adresse de l'affichage doit être indiquée pour pouvoir communiquer avec le logiciel PROS CS.

- Définissez l'adresse de l'affichage en utilisant le commutateur DIP -(position 1 et 2). Les adresses sont fournies dans le tableau.
- Après avoir sélectionné l'adresse moyennant l'interrupteur DIP -, saisissez la même adresse dans le logiciel PROS CS. Allez dans le lecteur/clic droit/Propriétés et sélectionnez l'onglet "Affichage". Activez l'écran.
- Adresse 0 signifie qu'il n'y a pas d'affichage.

Per poter comunicare con il software PROS CS è necessario indicare l'indirizzo del display.

- Inserire un indirizzo da visualizzare utilizzando il dipswitch (pos. 1 e 2). Gli indirizzi si trovano nella tabella.
- Dopo aver selezionato l'indirizzo tramite dipswitch, indicare lo stesso indirizzo nel software PROS CS. Andare al lettore/fare clic con il tasto destro/Proprietà e selezionare la scheda "Display". Attivare il display.
- L'indirizzo 0 indica che non è presente nessuna visualizzazione.

Es necesario proporcionar una dirección a la pantalla para poder comunicarse con el software PROS CS.

- Ponga una dirección para la pantalla utilizando el interruptor DIP (posiciones 1 y 2). Las direcciones se proporcionan en la tabla.
- Después de seleccionar la dirección mediante el interruptor DIP, proporcione la misma dirección en el software PROS CS. Vaya al lector, haga clic con el botón derecho en Propiedades y seleccione la pestaña "Visualización". Habilite la visualización.
- Dirección 0 significa que no hay ninguna pantalla.

Die Anzeigeadresse muss vorgegeben werden, um mit der PROS CS-Software kommunizieren zu können.

- Geben Sie mit dem DIP-Schalter (Pos. 1 und 2) eine Adresse in das Display ein. Die Adressen sind der Tabelle zu entnehmen.
- Nachdem die Adresse mit dem DIP-Schalter ausgewählt wurde, erfassen Sie die gleiche Adresse in der PROS CS Software. Gehen Sie auf den Leser/Mausklick rechts/Eigenschaften und wählen Sie den Karteireiter „Anzeige“. Aktivieren Sie den Anzeigebildschirm.
- Adresse 0 bedeutet, dass es keine Anzeige gibt.

De display moet over een adres beschikken om te kunnen communiceren met de PROS CS-software.

- Voer een adres in op de display met de dip-schakelaar (pos. 1 en 2). De adressen worden in de tabel weergegeven.
- Selecteer een adres met de dip-schakelaar en voer hetzelfde adres in in de PROS CS-software. Ga naar de lezer/rechtermuisklik/Eigenschappen en selecteer het tabblad "Display". Schakel de display in.
- Adres 0 betekent dat er geen display is.

DISPLAY FOR T&A CODES/ AFFICHAGE DES CODES POUR T&A/ VISUALIZZAZIONE DEI CODICI T&A/PANTALLA DE LOS CÓDIGOS T&A/ ANZEIGE FÜR ZEIT- UND ANWESENHEIT CODES/ DISPLAY VOOR T&A-CODES

The display can be used for displaying T&A codes like: shift start, shift end, break start, break end, private leave... Along side the ID's last 3 digits, the T&A code will be also displayed.

You can use T&A codes with Function Cards (or Function PIN Codes). Example: Put the key "1" as - Shift Start in Function Card, and put the key "9" as Shift end. Then, press 1 and present your card and on the display will be written shift start and yours last 3 digits from the ID number.

L'affichage peut être utilisé pour afficher les codes pour les horaires et la présence au travail comme : début de quart, fin de quart, début de pause, fin de pause, congé privé... Le code pour les horaires et la présence au travail sera également affiché aux côtés des 3 derniers chiffres de l'identifiant.

Vous pouvez utiliser des codes pour les horaires et la présence au travail avec des cartes de fonctions (ou des codes PIN de fonctions). Exemple : Associez la touche "1" dans la carte de fonctions au - Début de quart, et associez la touche "9" à la fin de quart. Ensuite, appuyez sur 1 et présentez votre carte pour afficher à l'écran le début du quart et les 3 derniers chiffres de votre identifiant.

Il display può essere utilizzato per visualizzare codici T&A come: inizio turno, fine turno, inizio pausa, fine pausa, uscita privata...

Accanto alle ultime 3 cifre dell'ID, si visualizza anche il codice T&A.

È possibile utilizzare i codici T&A con le schede funzione (o i codici PIN funzione). Esempio: Collocare il tasto "1" su - Inizio turno nella scheda funzione, e il tasto "9" come Fine turno. Quindi, premere 1 e presentare la scheda, sul display verranno scritti l'inizio del turno e le ultime 3 cifre del numero ID.

La pantalla se puede utilizar para mostrar los códigos T&A como: inicio de turno, fin de turno, inicio de descanso, fin de descanso, ausencia por motivos personales, etc. Junto con los últimos 3 dígitos de la ID, también se mostrará el código T&A.

Puede utilizar códigos T&A con tarjetas de función (o códigos PIN de función). Ejemplo: Ponga la tecla "1" como - inicio de turno en la tarjeta de función, y la tecla "9" como fin de turno. A continuación, pulse 1 y presente su tarjeta, y en la pantalla aparecerá el inicio del turno y los últimos 3 dígitos del número de ID.

Das Display kann zur Anzeige von Z&A-Codes verwendet werden, z. B. : Schichtbeginn, Schichtende, Pausenbeginn, Pausenende, Privaturlaub ... Gemeinsam mit den letzten 3 Ziffern der Nutzer-ID, wird auch der Z&A-Code angezeigt.

Sie können Z&A-Codes mit Funktionskarten (oder Funktions-PIN-Codes) verwenden. Beispiel: Ordnen Sie die Taste „1“ der Funktionskarte dem Schichtstart zu, und die Taste „9“ dem Schichtende. Dann drücken Sie die 1 und präsentieren Ihre Karte für die Anzeige des Schichtbeginns und der letzten 3 Ziffern Ihrer Nutzer-ID.

De display kan worden gebruikt voor het weergeven van T&A-codes zoals: begin werktijd, einde werktijd, begin pauze, einde pauze, privéverlof... Naast de laatste 3 cijfers van de ID, wordt ook de T&A-code weergegeven.

U kunt T&A-codes gebruiken met Kaartfuncties (of functie-pincodes). Voorbeeld: Voer de toets "1" in als - Begin werktijd in de kaartfunctie, en voer de toets "9" in als einde werktijd. Druk vervolgens op 1 en toon uw kaart. Op de display verschijnt het begin van de werktijd en de laatste 3 cijfers van uw ID-nummer.

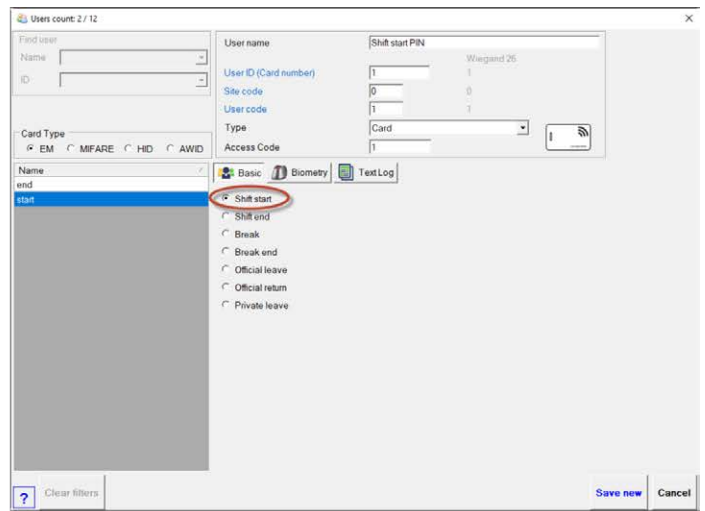
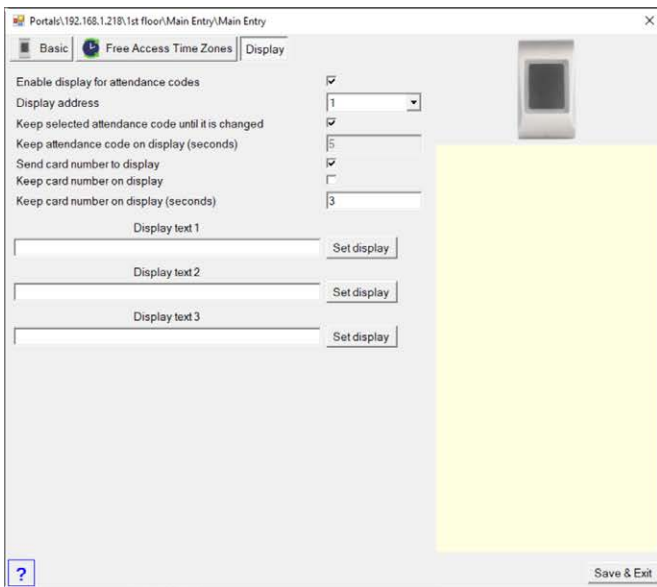

DISPLAY FOR COUNTER/ AFFICHAGE DU COMPTEUR/ VISUALIZZAZIONE DEL CONTATORE/ PANTALLA DEL CONTADOR/ ZÄHLERSTAND/ TELLERDISPLAY

The display can be used for displaying the counter, i.e users present inside an area and users left to fulfil the counter's limit. To use that, first set up the counter in Controller/right click/Properties/ Counter tab. Then also set up the readers, where they are "entry to" and "exit from".

L'écran peut être utilisé pour afficher le compteur. Par exemple, les utilisateurs présents à l'intérieur d'une zone et les utilisateurs manquants pour atteindre la limite du compteur. Pour l'utiliser, configurez d'abord le compteur en suivant les indications suivantes : Contrôleur/clic droit/Propriétés/onglet Compteur. Ensuite, configurez également les options « entrée à » et « sortie de » des lecteurs.

Il display può essere utilizzato per visualizzare il contatore, ovvero gli utenti presenti all'interno di un'area e gli utenti restanti per soddisfare il limite del contatore. Per utilizzarlo, prima di tutto impostare il contatore nella scheda Controller/fare clic con il tasto destro/Proprietà/ scheda Contatore. Quindi, impostare anche i lettori come dove sono "ingresso a" e "uscita da".

La pantalla se puede utilizar para mostrar el contador, es decir, los usuarios que hay en una zona y los usuarios que quedan para cumplir con el límite del contador. Para utilizarlo, configure primero el contador en Controlador, haga clic con el botón derecho en Propiedades y seleccione la pestaña Contador. A continuación, configure también los lectores, donde están "entrar a" y "salir de".

Das Display kann zur Anzeige des Zählers verwendet werden. Zum Beispiel die Anzahl der Nutzer, die sich in einem bestimmten Bereich aufhalten, sowie der Nutzer, die bis zum Grenzwert des Zählers noch fehlen. Um ihn zu verwenden, konfigurieren Sie zunächst den Zähler: Controller/Mausklick rechts/Eigenschaften/Karteireiter "Zähler". Dann konfigurieren Sie die Optionen "Zutritt zu" und "Austritt von" der Leser.

De display kan worden gebruikt voor het weergeven van de teller, oftewel, de tijd waarop een gebruiker een zone binnengaat en deze verlaat, tot de tellerlimiet. Stel de teller eerst in Controller/rechtermuisklik/Eigenschappen/ tabblad Teller. Stel vervolgens ook 'toegang' en 'vertrek' van de lezers in.

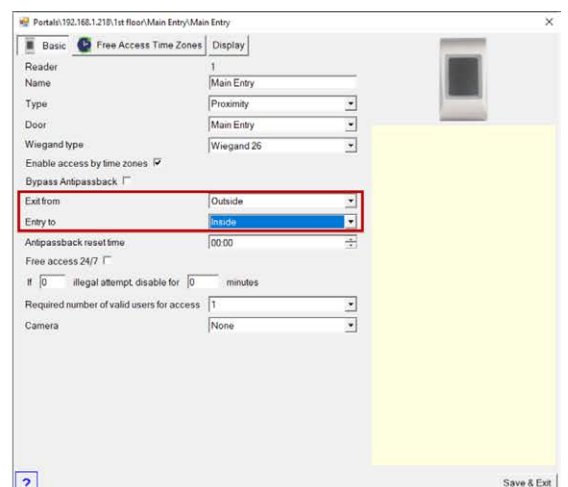
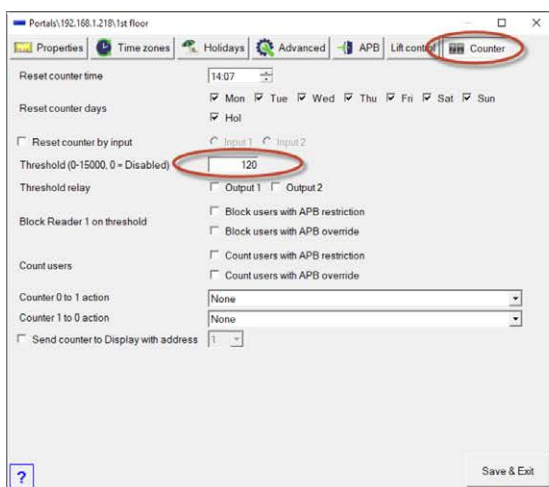

This product herewith complies with requirements of EMC directive 2014/30/EU. In addition it complies with RoHS2 directive EN50581:2012 and RoHS3 Directive 2015/863/EU. Ce produit est conforme aux exigences de la directive CEM 2014/30/UE. En outre, il est conforme à la directive RoHS2 EN50581:2012 et RoHS3 2015/863/EU. Questo prodotto è conforme ai requisiti della Direttiva EMC 2014/30/UE. Inoltre, è conforme alla Direttiva RoHS2 EN50581:2012 e RoHS3 2015/863/EU. Este producto cumple con los requisitos de la Directiva EMC 2014/30/UE. Cumple además con la Directiva RoHS2 EN50581:2012 y RoHS3 2015/863/EU. Dieses Produkt erfüllt die Bestimmungen der EMV-Richtlinie 2014/30/EU. Darüber hinaus entspricht es der RoHS2-Richtlinie EN50581:2012 und RoHS3-Richtlinie 2015/863/EU. Dit product voldoet aan de eisen van de EMC-richtlijn 2014/30/EU. En voldoet tevens aan de RoHS2-richtlijn (BGS) EN50581:2012 en RoHS3-richtlijn 2015/863/EU.

